

1 2 3 4 5 6 7 8

図面番号 DRAWING NO.
3HDA001654

変更記号 REV. MARK

B

D

E

F

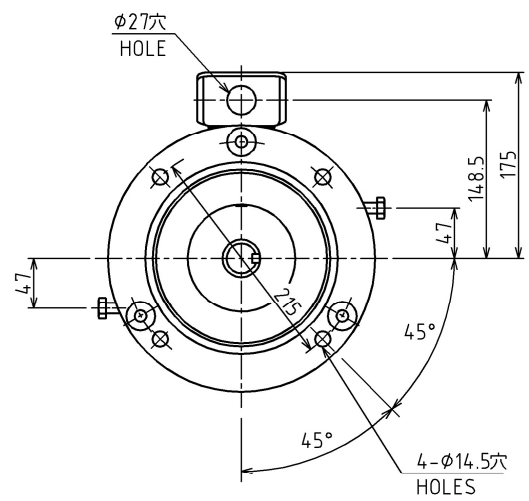
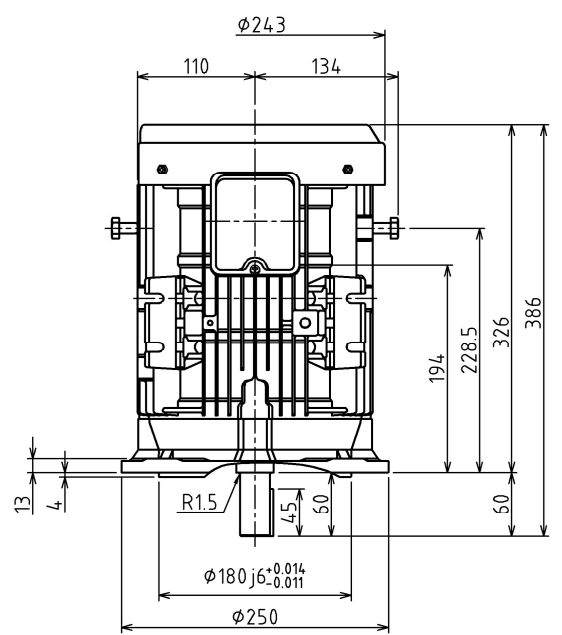

"A"から見た図
VIEW OF ARROW "A"

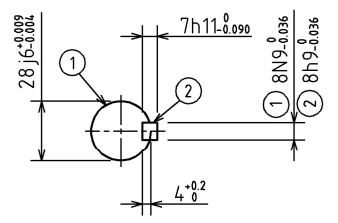

保護方式 PROTECTION
IP44

出力 OUTPUT	極数 POLES	電圧 VOLTS	周波数 FREQ.	回転速度 FULL LOAD SPEED	軸受 BEARING	概略質量 APPROX. MASS
		V	Hz	min ⁻¹	軸受 BEARING	本体 MOTOR
形 TYPE	式 FORM	耐熱クラス THERMAL CLASS	定格 RATING	枠番号 FRAME	フランジ番号 FLANGE	負荷側 LOAD SIDE
IKH3	FCKLA21E	155(F)	S1	112M	FF215	6207ZZC3
						反負荷側 OPPL.SIDE
						6206ZZC3

記号 MARK	変更 REVISIONS	承認 APPROVED BY T.FURUICHI Aug. '15 '13	検図 CHECKED BY T.NISHINO Aug. '15 '13	名称 TITLE 三相誘導電動機外形図 OUTLINE FOR THREE PHASE INDUCTION MOTOR
年月日 DATE				
承認 APPROVED BY				
変更者 REVISED BY				
記事 CONTENTS	尺度 SCALE N.T.S.	設計 DESIGNED BY Z.ZHANG Aug. '15 '13	製図 DRAWN BY Z.ZHANG Aug. '15 '13	
保管 REGISTERED	単位 UNITS mm	TOSHIBA 東芝産業機器システム株式会社 TOSHIBA INDUSTRIAL PRODUCTS AND SYSTEMS CORPORATION		図面番号 DRAWING NO. 3HDA001654